

一、選擇題：

- 史學家曾經評論某位歷史人物：「他在 17 世紀的臺灣海峽建立起不可取代的海上王國，並且肩負起反清復明的重責大任，可惜壯志未酬……。」請問：文中所描述的歷史人物是下列何者？ (A)顏思齊 (B)沈有容 (C)鄭成功 (D)施琅。
- 日本大學中學校透過賀年狀捎來溫暖的問候，期待在疫情消散後，早日再與興雅國中交流。請問：附圖的賀年狀使用了哪些紀年方式？(甲)民國紀年(乙)干支紀年(丙)帝王紀年(丁)西元紀年 (A)甲乙 (B)乙丙 (C)乙丁 (D)丙丁。



- 附圖為臺灣歷史上的某政策，請問：下列有關此政策的敘述，何者有誤？ (A)寓兵於農，讓軍隊可以自耕自食 (B)目的是要解決在臺的糧食問題 (C)鄭氏為了反制清廷所頒布的鎖國政策而實施 (D)台南的林鳳營、高雄的左營等地名由來都與此政策有關。



- 阿銘家裡的菲傭瑪麗亞，除了一口流利的英語，還會說幾句拉丁文，她說這是因為她的祖先來自歐洲，曾經殖民過菲律賓。請問：瑪麗亞的祖先來自哪一個國家？ (A)英國 (B)荷蘭 (C)葡萄牙 (D)西班牙。

- 下列有關荷蘭人與西班牙人在臺灣的競逐比較，何者正確？

	荷蘭人	西班牙人
(A)來臺背景	工業革命後為擴展市場，開闢新航路	
(B)來臺原因	基於貿易與傳教動機，積極向海外探險	
(C)來臺時間	1626~1642 年	1624~1662 年
(D)占領臺灣的主要目的	為了對抗中國的海禁政策，與日本發展走私貿易，壟斷臺灣鹿皮的交易	把臺灣當作國際貿易轉運站，吸引各國商人前來從事轉口貿易

- 博得金漫獎年度大獎讚譽的《1661 國姓來襲》，以具有考證基礎的圖像敘事挑戰百年來的漢人英雄史詩。請問：我們能從這部漫畫裡得知哪些訊息？(甲)以荷蘭人的視角看台江決戰始末(乙)基於經濟與戰略需要，鄭成功率軍奇襲鹿耳門(丙)荷、西兩國為了爭奪臺灣而決戰熱蘭遮(丁)為延續南明政權，鄭經首度在臺灣建立漢人政權(戊)荷蘭聯合東印度公司不敵鄭軍長期圍城戰，簽約投降退出臺灣 (A)甲乙丙 (B)甲乙戊 (C)甲丙戊 (D)甲丁戊。



- 十七世紀中期某國在東亞的貿易航線如下：「滿載著香料、胡椒、琥珀等商品的帆船，從總部的港口出發，乘著西南季風抵達臺灣。在大員卸下部分商品，並且購買當地生產的鹿皮、蔗糖，新貨裝載上船後繼續航行至日本。他們在長崎販售這些貨物，以換取白銀。回程時，帆船會行經廈門，順道購買中國的絲綢和瓷器。」請問：根據上文的描述來判斷，我們可以得知某國應該是從附圖中何處啟航的？ (A)甲 (B)乙 (C)丙 (D)丁。



- 潘麒在研究臺灣歷史時，研讀到以下一段文字：「……各社設立小學，每學 30 人，於是原住民多習羅馬字，能作書及閱讀聖經，教化之力日進。」潘麒從上述內容判斷，該地區的原住民族開始書寫羅馬拼音文字，成為臺灣南島民族有文字的開始。請問：文中的原住民族應是？ (A)馬賽人 (B)排灣族 (C)西拉雅族 (D)凱達格蘭族。

9. 十九世紀中葉，清廷受到外力的刺激，而臺灣因這些事件產生了質變，從封閉的臺灣走向國際的臺灣。清廷也因這一連串事件，對臺灣的態度大為改變，除了治臺轉趨積極外，甚至將臺灣的行政層級提升，只是覺悟來的太晚，最後仍失去臺灣。下列為影響臺灣發展的重大事件：(甲)清法戰爭(乙)牡丹社事件(丙)開港通商(丁)甲午戰爭，請按時間先後順序排列？(A)甲乙丙丁 (B)丙乙甲丁 (C)乙甲丙丁 (D)甲丙乙丁。

10. 1661年鄭成功攻打臺灣，有記載提到：當時，有的原住民族歡迎鄭成功，甚至追隨漢人對荷蘭人作戰；但也有的與荷蘭人合作，攻擊鄭成功軍隊。請問：我們如何理解此一情形？(A)大肚王與鄭成功合作，一起對抗荷蘭 (B)面對外來者，各部落原住民族之意見紛歧，立場未必一致 (C)鄭成功以反清復明為號召，原住民族紛紛響應 (D)原住民族利用雙方衝突之際，恢復大肚王國。

11. 根據清代科舉考試的規定，鄉試須到各省省會赴考；籍貫臺北府的秀才雨子，第一次赴福建的省會福州參加科考，不幸落榜，但他第二次則在家鄉應試。請問：雨子在這兩次科考中曾歷經下列哪一史事？(A)施琅攻臺 (B)英法聯軍 (C)牡丹社事件 (D)清法戰爭。

12. 一個西拉雅族人的口述史料：「我認識部落裡幾個從海外來此開墾的漢人，聽他們言詞間，對荷蘭人有所不滿。幾年前，在赤崁北邊開墾的漢人，更率眾反抗荷蘭人，他們人數雖多，但手拿竹篙、農具，很難敵的過荷蘭人的火炮。荷蘭人也策動我們西拉雅幾個部落的人參戰，平定了這場亂事。我看啊！荷蘭人是對漢人又愛又怕，希望引進更多漢人來幫他們開墾，以大量種植□□跟△△，替他們賺錢，但卻害怕漢人人口過多，危及他們在臺灣的統治。」請問：有關上文敘述何者正確？(A)文中的□□跟△△分別為稻米跟茶葉 (B)文中提到亂事是指新港社協助荷軍對抗麻豆社的麻豆社之役 (C)文中提到亂事是指郭懷一領導漢人發動的抗荷事件 (D)□□跟△△這兩項作物在鄭氏治臺時期，也是主要外銷產品。

13. 「鄭氏繼荷而至，立法嚴格，殺戮不分男女老幼……。今大肚、牛罵（今臺中市清水區的舊稱）、大甲諸社，草木叢生、土地荒廢不見一人……。」請問：鄭氏政權與原住民間的戰爭，應發生於附圖中何處？(A)甲 (B)乙 (C)丙 (D)丁。



14. 1873年，某位歐洲學者說道：「我四處物色，想找一個適合探險、收集自然史博物的地方，最後我決定到中國的福爾摩沙島走訪一趟，至少到當地已充分開發的地區看看。沒想到福爾摩沙是一個進行科學收集的嶄新天地，我得以深入番地，探訪眾多的原住民部落。」請問：這位歐洲學者前往臺灣進行科學收集的時代背

景為何？(A)根據時間判斷，這位歐洲學者可能違反清政府劃界封山規定，私自闖入番界 (B)渡臺禁令解除，所以可以自由進入番界 (C)清法戰爭告終，這位歐洲學者可搭乘火車進入山區 (D)牡丹社事件告終，沈葆楨開山撫番，這位歐洲學者可從北路中路南路三條道路進入番地。

15. 古蹟是一種立體的歷史，見證時代的更迭。附圖是2016年拆除附近的高架橋以後，重新整修的臺北城北門。請問：臺北城的興建，反映的是哪一時期的歷史變遷？(A)西班牙佔領北臺灣時，興建臺北城做為行政中心 (B)因漢人拓墾至北部，清廷為防禦海盜，基於國防考量，興建臺北城 (C)清法戰爭後，為防備法軍侵臺，在北臺灣建臺北城來防禦 (D)牡丹社事件後清廷積極治臺，增設臺北府以提高行政效能。



16. 數十名來自臺灣西南部平原的原住民部落代表，因受統治當局召集參加地方會議。會中，統治者授予旗幟、黑絨禮袍，還送了嵌著銀杖頭的籐杖，象徵他們的權位與榮耀，會議中立約和平相處，爭執由長官仲裁。請問：這應該是描述哪一個外來勢力與原住民的關係？(A)西班牙 (B)荷蘭 (C)鄭氏政權 (D)清帝國政權。

17. 下列為臺灣在各時期的行政區劃圖，其中何者是朱一貴事件後所調整的行政區劃？

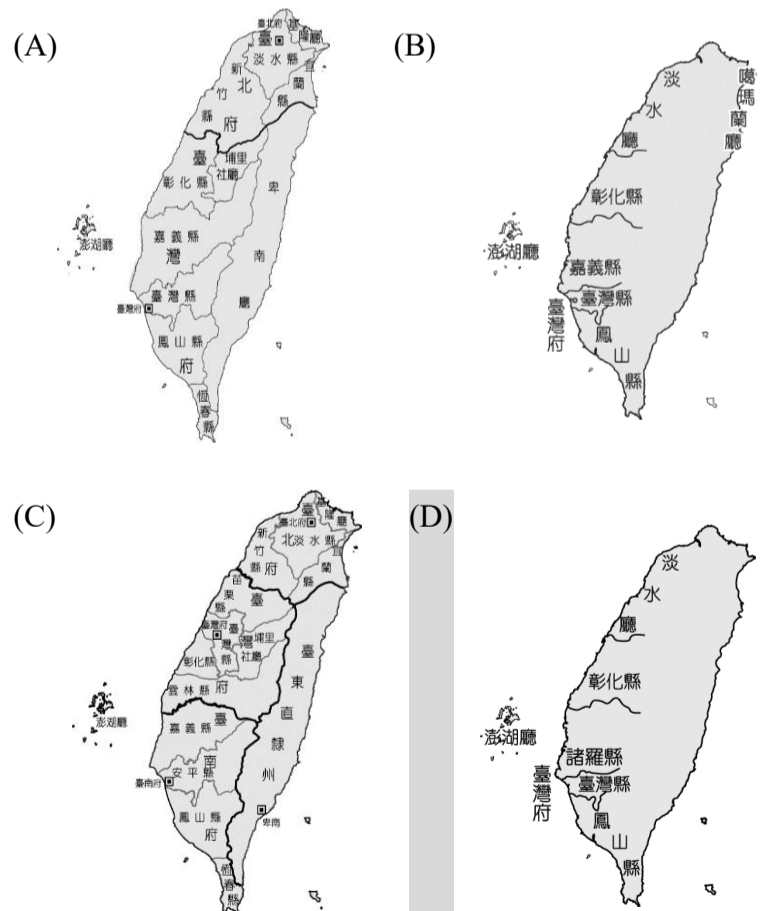

18. 歷史課堂上，老師要求學生以「某一場衝突」為主題作報告，曜麟找到兩則淡水英國領事館對在臺英國僑民的通告資料。通告一：「清朝官員同意重開基隆煤務局，但該官員表示，依目前基隆的情勢緊張，可能無法立

即開始採礦作業。」通告二：「本領事館才接到臺北府通知，希望約束英國僑民，因戰火猛烈，請暫時勿到鄉下旅行，以策安全。」從兩則資料內容來判斷，「某一場衝突」最可能是指？ (A)牡丹社事件 (B)英法聯軍 (C)清法戰爭 (D)郭懷一事件。

19. 下表為清同治年間某對外條約的內容

一、日本國此次所辦，原為保民義舉起見，中國不指以為不是。
二、前此所有遇害難民之家，中國定給撫卹銀兩。日本所有在該處修道、建房等件，中國願留自用。先行議定籌補銀兩，另有議辦之據。
三、所有此事兩國一切往來公文，彼此撤回註銷，永為罷論。

請問：條約中，清廷承認日本的出兵行為是「保民義舉」，讓日人有藉口聲稱何處為日本所有，而加以併吞？ (A)臺灣 (B)朝鮮 (C)越南 (D)琉球。

20. 附圖為清領時期的臺灣古地圖，圖中可以看到今日新竹附近有「土牛溝」、「番界」線。請問：清廷設立這些「番界」目的何者正確？ (A)開山撫番，鼓勵漢人入山開墾的起點 (B)用以隔離漢人與原住民 (C)在靠平原帶以立碑或掘溝設立番界，避免原住民誤闖 (D)寓兵於農，進行軍屯。

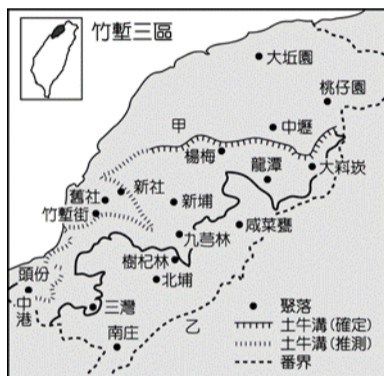

21. 1719 年（康熙 58 年）施世榜完成水圳後，為了灌溉這一帶土地，乃在水圳設「二分圳」引水灌溉，後來此地慢慢形成聚落，「二水」（今彰化縣二水鄉）的地名因此而成。請問：此水圳為何？ (A)溜公圳 (B)貓霧揀圳 (C)八堡圳 (D)曹公圳。

22. 上歷史課時，同學們討論臺灣開港通商後所造成的社會風貌。甲生說：「臺灣開港後，基督教第一次傳入台灣，為台灣帶來新風貌。」乙生說：「在臺灣見到外國人在大稻埕經營鴉片及紡織品進口貿易。」丙生說：「外國商人紛紛來臺設立洋行，從事貿易。」丁生說：「傳教士來臺後，除了建造教堂、傳播福音外，也成立西式學校，對臺灣的教育有正面貢獻。」請問：上述哪一位同學的說法錯誤？ (A)甲 (B)乙 (C)丙 (D)丁。

23. 附圖為清領時期臺灣舉人、進士人數統計表，從圖中人數的改變可知臺灣文風的轉變。請問：造成這種改變的主要原因包括下列何者？

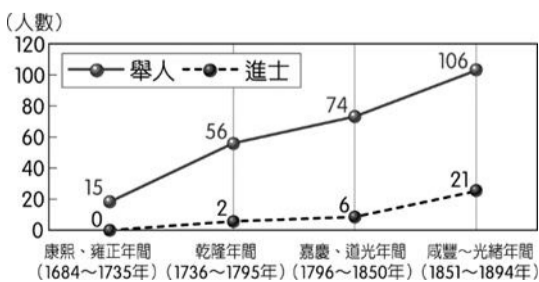

(A)臺灣已無械鬥與民變，社會安定 (B)基督教長老教會傳教士來臺成立新式教育的影響 (C)經濟狀況逐漸好轉，人民受教育的機會增多 (D)馬偕在此設立牛津學堂，文教風氣盛行，人文薈萃。

24. 附表為 1898 年（光緒 24 年）的部分城市人口統計表，由表中可知大稻埕的人數已超越曾是北臺灣最大商業中心的艋舺。請問：造成大稻埕興起的主要原因為何？

城市	臺南	大稻埕	艋舺
人口	47,583 人	31,533 人	23,767 人

(A)稻米與樟腦的出口港 (B)馬雅各在此設立新樓醫院，醫療衛生進步帶動人口聚集 (C)劉銘傳以大稻埕為中心建鐵路，帶動人口聚集 (D)茶葉的集散中心。

25. 王小新與王大雄老家在彰化，大年初一他們除了由祖產撥出一部分經費祭拜王氏祖先外，也會前往清水祖師廟上香。請問：有關王小新與王大雄的敘述何者正確？ (A)王小新與王大雄是未必有血緣關係的同姓者 (B)他們的第一代祖先應該來自漳州 (C)所祭祀的對象為開臺祖 (D)開漳聖王為他們原鄉重要信仰。

26. 平埔族面對外來政權，選擇歸順或是對抗都是困難課題。歸順者被除了向政府繳納稅收之外，還受勞力的壓榨與不當差遣；此外，面對生存空間受到壓迫等等因素也會引發原住民反抗。(甲)大甲西社事件(乙)郭懷一事件(丙)牡丹社事件(丁)朱一貴事件，請問：上述事件中何者為原住民對抗官府事件？ (A)甲 (B)乙 (C)丙 (D)丁。

27. 小怡看到一張臺灣在清帝國時期的重要出口商品統計表，如附圖所示，由圖中可知當時最重要的出口商品為甲、乙、丙商品，請問：這三樣商品按照順序來看應該是下列何者？ (A)稻米、蔗糖、茶葉 (B)茶葉、蔗糖、稻米 (C)茶葉、蔗糖、樟腦 (D)茶葉、樟腦、蔗糖。

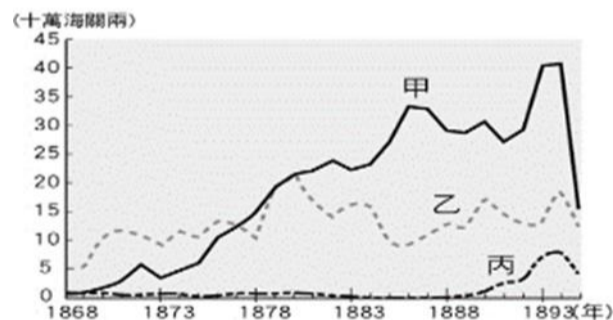

28. 承上題，甲、乙、丙三樣商品中何者是從荷治時期以來皆為臺灣重要的出口商品？ (A)甲 (B)乙 (C)丙 (D)以上皆是。

29. 清領時期，有大量的漢人來臺進行開墾工作；臺灣現今有很多地區的命名即是來自合資拓墾而來。請問：下列哪一個地名是與合資開墾有關的？ (A)二水 (B)土城 (C)公館 (D)七股。

30. 清代，由於漢人移民時常違例越過番界開墾，即使官方屢次重定番界，希望區隔漢人與原住民，以避免治安問題或漢番衝突的事件發生，但是成效有限。下列

哪一地區的開墾正足以說明此一情形？ (A)臺北盆地 (B)嘉南平原 (C)埔里盆地 (D)宜蘭平原。

31. 小慈與媽媽利用暑假到鹿港旅遊，看到鹿港有一處隘門，媽媽告訴小慈以前的鹿港共有五十七座隘門，但現今僅存一座。隘門白天開啟，夜晚關閉，只留下一小孔用以監視出入者，兼具境界與防禦的雙重功用。請問：隘門的設置可以反映出清代臺灣的哪一種現象？ (A)移民渡臺的艱辛 (B)分類械鬥頻繁 (C)商業繁榮的現象 (D)移民男女比例懸殊。
32. 附表是某段時期臺灣進出口值統計表。請問：表中哪一期間開始，反映出臺灣對外貿易由入超轉變為出超？ (A)1868～1869 (B)1870～1874 (C)1875～1879 (D)1890～1894。

期間	出口	進口
	年平均	年平均
1868～1869	93.0	124.5
1870～1874	172.0	174.4
1875～1879	282.3	272.0
1880～1884	427.3	318.8
1885～1889	435.7	361.8
1890～1894	570.7	431.0

33. 某位漁民指出：「澎湖海水是深藍的，唯獨黑水溝的海水是黑色。澎湖漁民都知道，黑水溝就在澎湖東吉嶼附近，那裡的海水水流很急，漩渦很多，聽老一輩的人提起過，從前很多唐山人坐船到臺灣，因為不熟悉澎湖水域，慘死在黑水溝之中。」請問：上文所述的情形可從下列哪一句諺語印證？ (A)輸人不輸陣，輸陣歹看面 (B)有唐山公、無唐山媽 (C)一個某，卡贏三個天公祖 (D)六死三留一回頭。

二、整合題：

※開啟臺灣原住民族研究的先驅伊能嘉矩，隨著日本帝國的擴張來到臺灣，他在臺十年間以徒步的方式深入山林進行田野調查，結合原有文獻資料，提出「臺灣島蕃族」的概念。目前官方認定的臺灣原住民族區分為 16 族，就是奠基在其《臺灣蕃政志》與《臺灣文化志》的研究成果上。附圖為臺灣歷史分期，請根據史實回答下列問題：



34. 請問：臺灣歷史及原住民研究奠基人之一，一生致力於臺灣研究的伊能嘉矩，是在哪一個階段來到臺灣？ (A)甲 (B)乙 (C)丙 (D)丁。
35. 伊能嘉矩在經過全島調查後，提出了臺灣原住民的系統性分類。他依據各族群語言並透過「體質特徵、土俗異同、思想進否、言語異同、歷史口碑」五種原則的比較，將臺灣原住民分成 4 群 8 族 21 部，並以「自稱」

為原則為各族命名。請問：伊能嘉矩對於臺灣原住民的分類，打破哪一個階段政治性的「生蕃」、「熟蕃」之劃分？ (A)甲 (B)乙 (C)丙 (D)丁。

36. 一百年多前伊能嘉矩對臺灣原住民進行訪查時，就發現原住民族有著獨特的文化、語言及習俗，而這一切正隨著原住民漢化而快速消失，甚至有著全面失傳的趨勢。他感慨說道：「如果不能進一步調查作成紀錄，將來要研究時，就只能面對著社廢墟流眼淚了。」請問：原住民的漢化可能始自哪一個階段？ (A)甲 (B)乙 (C)丙 (D)丁。

※「干支」是天干與地支的合稱，兩者經不同的組合方式搭配成對使用，循環往復。自古以來中國一直有使用干支紀年的習慣，而深受中國文化影響的日本、朝鮮、越南等漢字文化圈也曾跟隨使用。請參考干支對照表，回答問題：

甲子	乙丑	丙寅	丁卯	戊辰	己巳	庚午	辛未	壬申	癸酉
1864	1865	1866	1867	1868	1869	1870	1871	1872	1873
1924	1925	1926	1927	1928	1929	1930	1931	1932	1933
1984	1985	1986	1987	1988	1989	1990	1991	1992	1993
甲戌	乙亥	丙子	丁丑	戊寅	己卯	庚辰	辛巳	壬午	癸未
1874	1875	1876	1877	1878	1879	1880	1881	1882	1883
1934	1935	1936	1937	1938	1939	1940	1941	1942	1943
1994	1995	1996	1997	1998	1999	2000	2001	2002	2003
甲申	乙酉	丙戌	丁亥	戊子	己丑	庚寅	辛卯	壬辰	癸巳
1884	1885	1886	1887	1888	1889	1890	1891	1892	1893
1944	1945	1946	1947	1948	1949	1950	1951	1952	1953
2004	2005	2006	2007	2008	2009	2010	2011	2012	2013
甲午	乙未	丙申	丁酉	戊戌	己亥	庚子	辛丑	壬寅	癸卯
1894	1895	1896	1897	1898	1899	1900	1901	1902	1903
1954	1955	1956	1957	1958	1959	1960	1961	1962	1963
2014	2015	2016	2017	2018	2019	2020	2021	2022	2023
甲辰	乙巳	丙午	丁未	戊申	己酉	庚戌	辛亥	壬子	癸丑
1904	1905	1906	1907	1908	1909	1910	1911	1912	1913
1964	1965	1966	1967	1968	1969	1970	1971	1972	1973
2024	2025	2026	2027	2028	2029	2030	2031	2032	2033
甲寅	乙卯	丙辰	丁巳	戊午	己未	庚申	辛酉	壬戌	癸亥
1914	1915	1916	1917	1918	1919	1920	1921	1922	1923
1974	1975	1976	1977	1978	1979	1980	1981	1982	1983
2034	2035	2036	2037	2038	2039	2040	2041	2042	2043

37. 今年是民國 112 年，歲次「癸卯」。請問：民國元年的歲次為何？ (A)甲午 (B)戊戌 (C)辛亥 (D)壬子。
38. 請問：「癸巳」年出生的首隻臺灣大貓熊寶圓仔和在「庚子」年出生的妹妹圓寶，相差了幾歲？ (A)5 歲 (B)6 歲 (C)7 歲 (D)8 歲。
39. 我們常用「甲子之年」或「花甲之年」來形容幾歲的老年人？ (A)60 歲 (B)70 歲 (C)80 歲 (D)100 歲。

※一篇以論述清代經濟發展的文章寫到：「此地製茶工坊林立，茶葉產期時，茶行必須僱用許多女工，多則五、六十人，少則二、三十人，甚至有漳、泉婦女來此短期工作，每日工資四、五錢不等。」上文主要是在敘述茶葉在臺灣發展的情形，請回答下列問題：

40. 下列何者不是茶葉盛產之後，對臺灣造成的影響？ (A)帶動臺灣中、北部城鎮的興起 (B)貿易對象不再局限於中國一地 (C)經濟、政治重心逐漸轉移到北部 (D)茶葉出口貿易發展由「郊」主導。
41. 製茶工坊最有可能會設置於圖中何處？ (A)甲 (B)乙 (C)丙 (D)丁。



※請閱讀文章，回答下列問題：

茶、糖、樟腦的增產與出口，為臺灣賺取大量外匯。然而，社會基層勞工的生活卻無改善：

資料一：19世紀後期，一位美國記者描述大稻埕的景象：「衣衫襤褸、雙腳赤裸的茶販，年復一年挑著茶葉來大稻埕販賣，但是他們得到的銀子，一轉眼就不知去向了。」

資料二：1880年，英國領事館在報告中如此描述：「臺灣□□的消費量，平均還超過大陸。」據統計，從開港起，臺灣每年的進口品總值中，占的比例平均高達 90%以上。」

資料三：1893年，胡適的父親胡鐵花到臺東就職，他發現部隊中絕大多數的士兵，都將薪水花在□□上，使其瘦弱憔悴，軍隊整頓困難。

42. 依據你的歷史知識，上文□□應是下列何者？ (A)鴉片 (B)紡織品 (C)茶葉 (D)蔗糖。

43. 上文的敘述內容，最有可能會發生在哪一段時間之內？ (A)1601~1662年 (B)1662~1683年 (C)1683~1858年 (D)1858~1895年。

※深信「讀萬卷書，不如行萬里路」的芃芃決定實地參訪來驗證課堂所學，更深入了解臺灣這塊土地的歷史。請參考臺灣史前文化時空架構圖，回答下列問題：

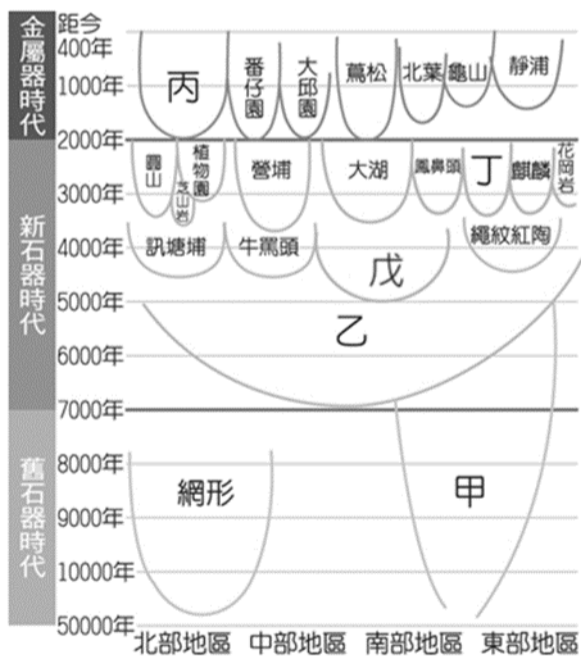

44. 芃芃如果想親眼見識被考古學家判定為「產食時代」最古早的出土物，應該要前往哪一個史前文化遺址？ (A)甲 (B)乙 (C)丁 (D)戊。

45. 請問：芃芃參訪這些臺灣史前文化遺址時，不可能會看到的展示品有幾項？(甲)樹皮衣(乙)中國銅錢(丙)繩紋陶片(丁)甲骨文(戊)人獸形玉質耳飾 (A)一項 (B)二項 (C)三項 (D)四項。

46. 已具備煉鐵的知識和技術，並擁有奇特「屈肢葬」習俗的是哪一個史前文化？ (A)甲 (B)丙 (C)丁 (D)戊。

47. 到哪個史前文化遺址參觀時，芃芃會聽到如附圖的導遊解說？ (A)甲 (B)乙 (C)丙 (D)丁。

○○文化人居住在海邊的洞穴中，以漁獵和採集維生，不會製作陶器，也不懂農業耕作。



48. ○○是臺灣考古史上最完整的史前聚落遺址，更是東南亞及環太平洋地區最大的石板棺墓葬遺址。為了保護此珍貴遺址，遺址上的月形石柱經政府公告為古蹟並規劃成立國立臺灣史前文化博物館。請問：○○是哪一個史前文化？ (A)乙 (B)丙 (C)丁 (D)戊。

※下列三則是清朝統治臺灣後漢人移民臺灣的相關文獻，請根據下文所述，回答下列問題：

資料甲：「想要渡臺者須先取得渡臺證照，嚴禁無照渡臺。不准攜帶家眷渡臺，也不准已在臺灣的男人將家眷接至臺灣，有這種分隔兩地的狀況在臺灣開墾男人約有數十萬，他們既然願意當臺灣人，凡是有妻子在中國大陸者，應發給她們渡臺證照，允許他們將家眷帶入臺灣，編入戶籍，則數十年之內……則人人感激奮發開墾，安居樂業。」

資料乙：「今日想要開山撫番，要先招墾漢人入山，想要招募漢人開墾卻不廢除禁令，則人民還是不敢前進後山開墾。……臣查到以前的舊法提到：臺灣不准內地人民偷渡……。又規定：凡漢人私自進入番地者杖打一百……。現在正值開山之始，招墾人力需求正興旺，臣懇請皇上開恩，將一切舊規定廢除，廣招漢人，入山開墾。」

資料丙：「第一，欲前往臺灣者，必須先在原戶籍地向官府申請渡航許可證，獲得批准之後才能來臺，嚴禁無照渡臺。第二，不准攜帶家眷，來到臺灣以後也不准把家屬接來同居。」

49. 根據資料甲乙丙所述內容判斷，其出現時間先後順序應為？ (A)資料甲→資料乙→資料丙 (B)資料乙→資料丙→資料甲 (C)資料丙→資料甲→資料乙 (D)資料甲→資料丙→資料乙

50. 資料乙的內容與哪一歷史事件有關？ (A)麻豆社事件 (B)英法聯軍 (C)清法戰爭 (D)牡丹社事件。

51. 有一份文件：「從北路諸羅以上，直到山後長達一千餘里的地方，漢族婦女不到數百人；南路由鳳山到琅橋以下長達四、五百里的地方，漢族婦女也不過數人而已。」請問：形成引文中現象的原因應與哪份資料的規定有關？ (A)資料甲 (B)資料乙 (C)資料丙 (D)以上皆非。

52. 資料乙中的「臣」是指下列何人？ (A)劉銘傳 (B)鄭克塽 (C)沈葆楨 (D)施琅。

一、選擇題：

1. 地理位置的表示分為「絕對位置」與「相對位置」兩者。請問：下列哪一段陳述，是在說明興雅國中的「絕對位置」？
 (A)位在博愛國小的東方
 (B)位在大約(121° E, 25° N)之處
 (C)位在松山火車站的西南方約 2 公里處
 (D)太陽每天從松德公園的方向升起。
2. 下列哪一個地區在一年之中會受到兩次太陽的直射，因此當地氣候炎熱、四季如夏，若你和家人全年去那裏旅行都不必帶厚重衣物？
 (A)甲 (B)乙 (C)丙 (D)丁。

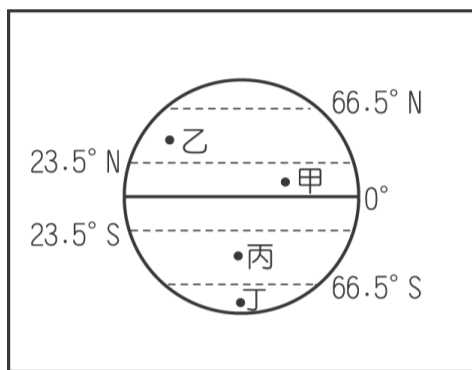

3. 住在臺灣的蔡老師想利用難得的假期到國外旅遊，但又怕時差的問題令她難以適應。請問：她前往附圖中的哪一個地點，時差問題最大，應避免前往？
 (A)甲 (B)乙 (C)丙 (D)丁。

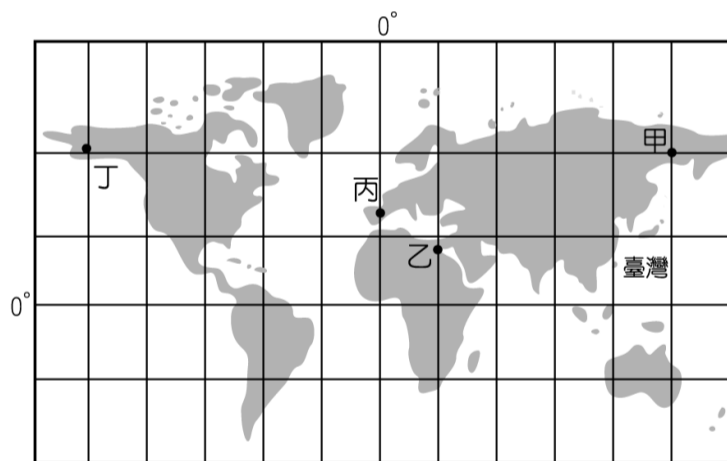

4. 附圖為沿海領域的範圍分布圖，請由圖中資料加以判斷，我國漁業船隻航行於海上進行漁撈作業時，經常和周圍國家發生糾紛，其主要爭議最可能為下列何者海域範圍重疊所導致？
 (A)甲 (B)乙 (C)丙 (D)丁。

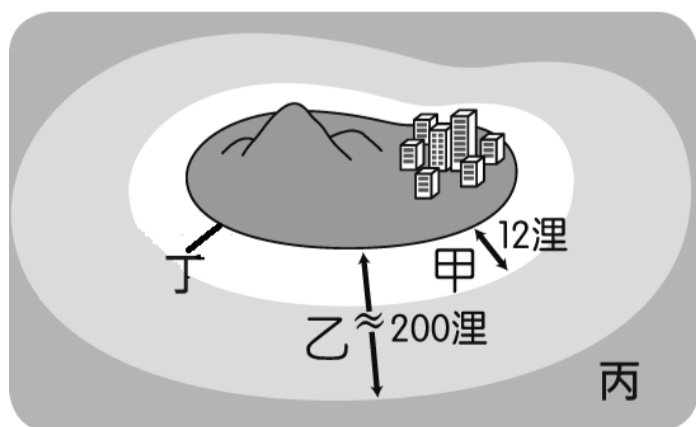

5. 美國舊金山位於北美洲西岸，若於此處乘船向西直行抵達臺灣，必須橫渡下列哪一個海洋？
 (A)太平洋 (B)大西洋 (C)北極海 (D)印度洋。
6. 承上題，針對此航程的敘述，下列何者正確？
 (A)經過本初經線時日期必須減一天
 (B)經過國際換日線時日期必須加一天
 (C)此航程皆位於東半球
 (D)此航程皆位於南半球。
7. 受到地球自轉影響，全球各地日出日落的時間不盡相同，因此各地有時間上的差異。請問：有關時差的概念中，下列何者正確？
 (A)東半球日出時間較西半球早
 (B)每 30 度為 1 時區
 (C)全球共分為 15 個時區
 (D)臺灣所屬的時區以 135°E 的時間為準。
8. 附圖為簡易世界地圖，根據附圖中各地點的位置加以判斷，下列敘述何者正確？
 (A)A 點位於 B 點的東方 (B)B 點位於 C 點的東北方
 (C)C 點位於 D 的西南方 (D)A 點位於 90° N 的東南方。

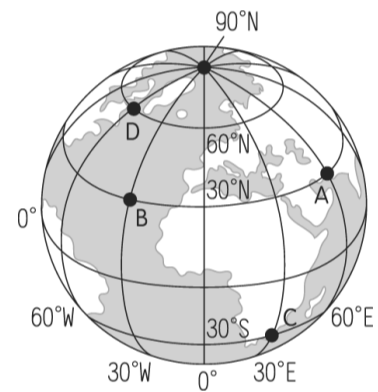

9. 地理老師上課時，當投影機將課本地圖投放於布幕時，下列哪一種比例尺的標示法能夠繼續表示正確的比例？
 (A) 1/10000 (B) 1 : 10000
 (C) 一萬分之一 (D)
10. 臺灣的物種相當豐富，成為重要的基因寶庫，吸引世界各地的學者來此研究。如我國陸地面積的物種數量為全球平均值的 150 倍，而海洋物種的數量更是全球平均值的 361 倍。上述臺灣具備的這種特色，和下列何者關係最為密切？
 (A)甲乙 (B)丙丁 (C)甲丙 (D)乙丁。

選項	特色
甲	地處海陸交會之處
乙	島嶼形狀東西狹窄
丙	地勢起伏落差很大
丁	東亞島弧南方起點

11. 繪製甲乙兩地的地圖，若圖紙大小一樣，甲圖的比例尺是 1：100,000，乙圖是 1：5,000，則下列哪一項敘述是正確的？
- (A)甲圖的比例尺較大
(B)乙圖圖上 1 公分代表實際距離 500 公尺
(C)甲圖所涵蓋的範圍較小
(D)乙圖的內容較詳細。

12. 附圖為位在某大洋中的雙子島觀光勝地，當地每年皆湧進大量的人潮，前往觀測星象並欣賞日出景觀。請問：下列有關該島群的敘述，何者正確？
- (A)乙島的日出時間較晚
(B)甲島的位置較接近本初經線
(C)甲島的位置位於南半球
(D)乙島的位置位於東半球。

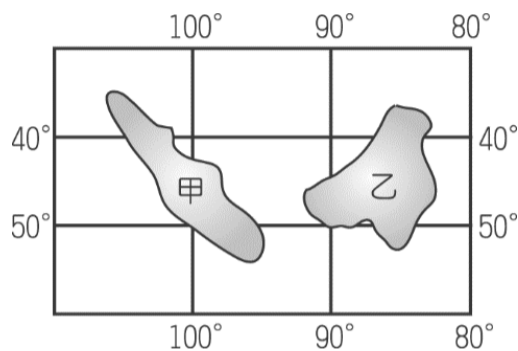

13. 附圖為黑面琵鷺過冬路線的示意圖，由圖中資料判斷，這種現象和臺灣的何種條件關係最大？
- (A)位於最大海洋與最大陸地的交會帶
(B)位於溫帶與熱帶氣候的過渡帶
(C)地勢高低起伏落差大
(D)冰河時期曾與亞洲大陸相連。



14. 臺灣地區的陸域範圍包括臺灣島及所屬離島，面積約 36,000 平方公里，請問下列哪一個地區不屬於臺灣地區的所屬島嶼？
- (A)東沙島 (B)太平島 (C)馬祖列嶼 (D)琉球群島。
15. (甲)冰島西南部近日發生千次地震，可能是火山噴發前兆。(乙)颱風風雨襲臺，農業部發布山區土石流黃色警戒。(丙)新北市的女王頭在經年累月的風化侵蝕下，脖子愈來愈細。(丁)臺北市陽明山小油坑的噴氣孔、硫磺結晶、溫泉為著名的景觀特色。造成地表地形改變的力量有內外營力兩種。請問下列哪一組形塑地形的力量是相同的？
- (A)甲乙 (B)乙丁 (C)乙丙 (D)丙丁。

16. 桃園機場捷運是一條橫跨臺北市、新北市、桃園市的捷運線，為臺灣第一個以提供國際機場聯外交通為主要目的的捷運線。請問該捷運線主要經過下列哪兩種地形？
- (A)丘陵、台地 (B)台地、平原
(C)平原、盆地 (D)盆地、台地。

17. 等高線地形圖是一種最常用的地形表示方法，下列關於等高線地形圖的敘述，何者錯誤？
- (A)在地圖上將地表高度相同的各點，連成一條條的閉合曲線，稱為等高線
(B)等高線地形圖可以顯示地表高低起伏的變化
(C)在等高線地形圖上，等高線之間的疏密程度是依據地面坡度而有所不同
(D)在等高線地形圖上，等高線會有交錯的情形出現。

18. 臺灣有一部分的漁產來自養殖漁業，蚵、草蝦、虱目魚等都是臺灣養殖漁業常見的魚種。請問要去下列哪一地區才能體驗這種養殖漁業的漁村風情，並就近品嚐這些漁產的美味料理？
- (A)西部沙岸 (B)北部岬灣海岸
(C)南部珊瑚礁海岸 (D)東部斷層海岸。

19. 附圖為臺灣早期的政治及軍事中心，針對其地形特色的敘述，下列何者正確？
- (A)沿海多珊瑚礁海岸 (B)東側為雪山山脈
(C)北臨大肚台地 (D)平原為主要地形。

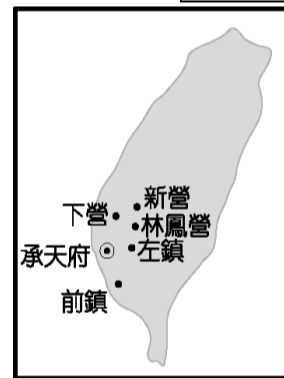

20. 圖(一)為某地區的等高線地形圖，甲、乙、丙、丁、戊分別為五條剖面線。請問圖(二)的剖面圖，應該是根據圖(一)中哪一條剖面線所繪製而成？
- (A)乙 (B)丙 (C)丁 (D)戊。

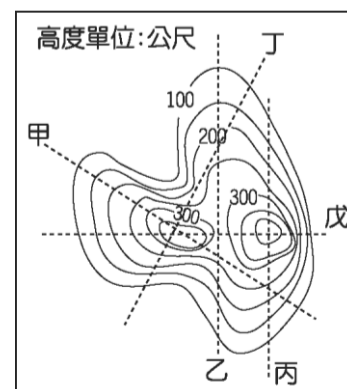

圖(一)

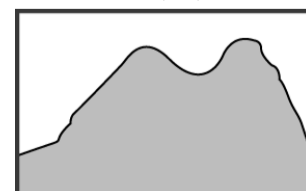

圖(二)

21. 附圖為臺灣海岸分布圖。請問哪一處海岸的等高線分布最密集？ (A)甲 (B)乙 (C)丙 (D)丁。



22. 新聞報導『濕濕冷冷的天氣還沒結束，今天短暫回溫，明天冷氣團又要報到，中部以北也會再有一波比較大的雨勢。氣象局統計，今年以來大台北地區已經下雨下了 46 天，截至 2/21 為止，52 天當中有 46 天下雨，降雨天數刷新 24 年來 1、2 月份的紀錄』。請問此波連續性的降水主要可歸咎於下列何項因素？

(A)颱風 (B)西南季風 (C)東北季風 (D)滯留鋒。

23. 附圖為台灣年降水量、人均可用水量與世界各地的比較，請問根據此圖下列何者推論最為合理？

(A)台灣年降水量充足，水資源不虞匱乏
 (B)台灣年降水量世界第一
 (C)台灣人均可用水量低於世界平均值，有缺水之虞
 (D)非洲年降水量最低，水資源最為不足。

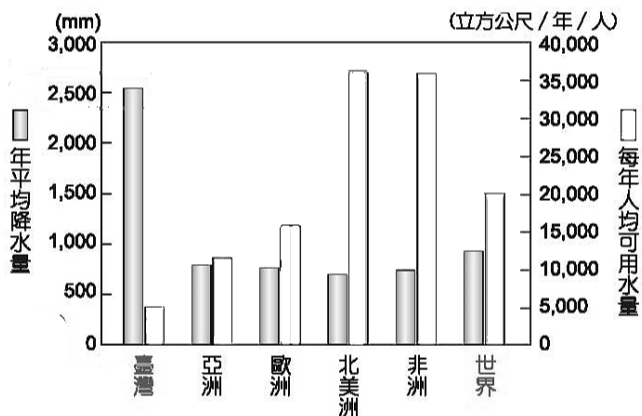

24. 台灣的緯度位置如果變化成如附圖所示，請問下列哪一項氣候的變化是錯誤的？

(A)冬夏季節會對調
 (B)年均溫會下降
 (C)年溫差會變小
 (D)墾丁冬季會比台北冷。



25. 上地理課時老師要求同學比較附圖中各地 9 月的氣溫高低，結論是 C>B>A>D，請問此項推論是在不考慮何項因素的影響下才成立的？

(A)緯度 (B)高度 (C)季節 (D)日照角度。

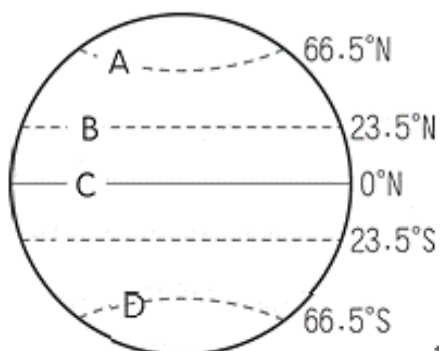

26. 氣壓是地表單位面積所承受的空气重量，不僅受高度也受溫度的影響，請問下列哪一選項與氣壓變化最無關係？

(A)袋裝餅乾帶到高山上，包裝袋膨脹鼓起
 (B)冬季時宜蘭降雨機率遠大於高雄
 (C)颱風過境時各地風勢增強
 (D)人在高海拔地區覺得呼吸急促、心跳加快。

27. 下列氣壓與風向示意圖何者正確？

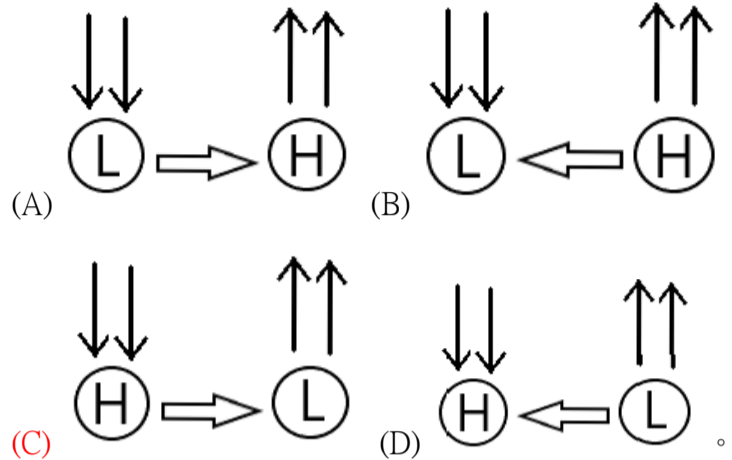

28. 降水依氣流上升的原因可分成 3 種型態，請問下列哪一種降水屬於甲類？

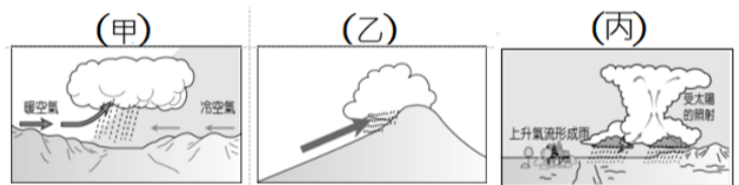

(A)5-6 月春夏之交，全台各地長時間、連續性的降水
 (B)台灣山區年降水量高於平地
 (C)宜蘭、基隆等地冬季容易持續地降水
 (D)夏季午後突如其來的一陣暴雨。

29. 地理老師在繪製氣候圖時故意缺漏甲乙丙三項，請問同學幫忙填入正確的氣候指標？

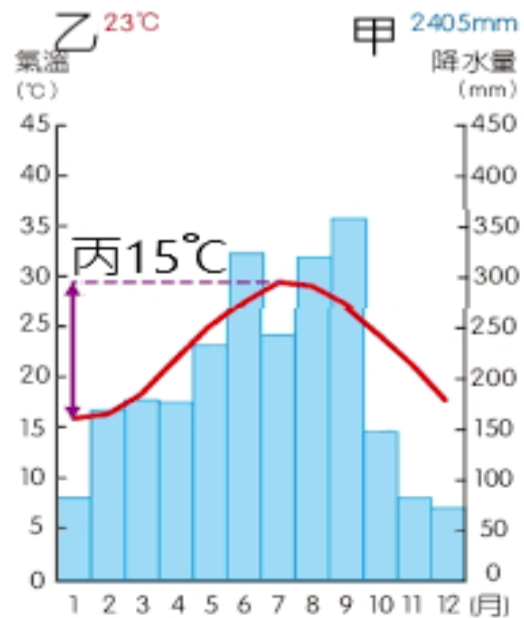

	甲	乙	丙
(A)	年降水量	年均溫	年溫差
(B)	年降水量	年溫差	年均溫
(C)	年降水量	月均溫	年溫差
(D)	平均氣壓	年均溫	年溫差

30. 台北市工務局於 9 月初試辦多孔隙瀝青混凝土鋪面 (PAC)，其高孔隙率的特性，雨天時能增加地面滲透雨水效率，可望幫助改善淹水情況。請問新的凝土鋪面 (PAC) 是希望藉由增加水循環中的哪一階段，以降低淹水發生的可能性？

(A) 甲 (B) 乙 (C) 丙 (D) 丁。

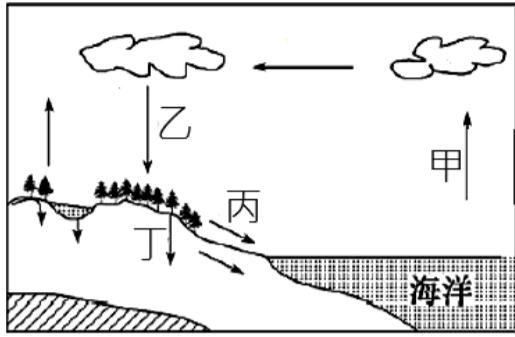

31. 台灣年雨量的空間分布最符合下列哪張圖？
(顏色越深代表年雨量越多)

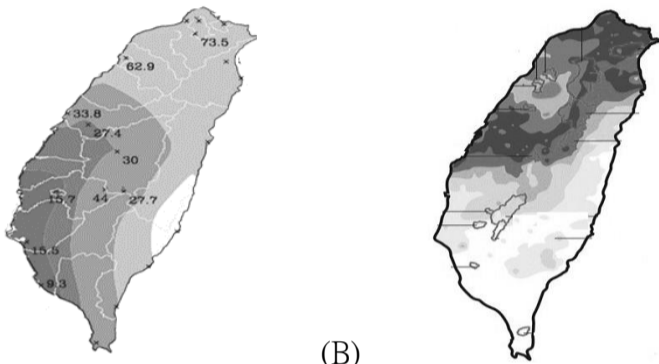

(A) (B)

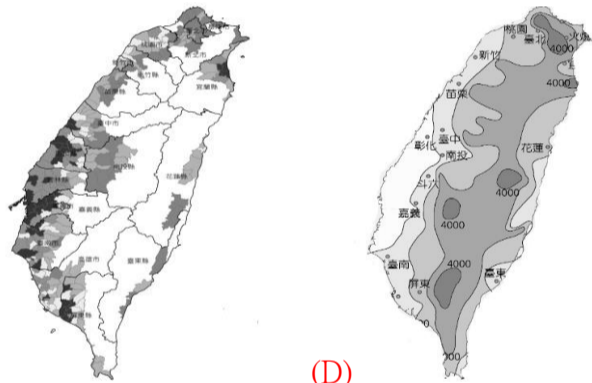

(C) (D)

32. 氣象局發布今日鋒面通過，北部明顯轉濕冷，到了週六強烈大陸氣團來襲，北部將下探 10° 以下低溫。請問此時台灣地面天氣圖應該是下列何者？

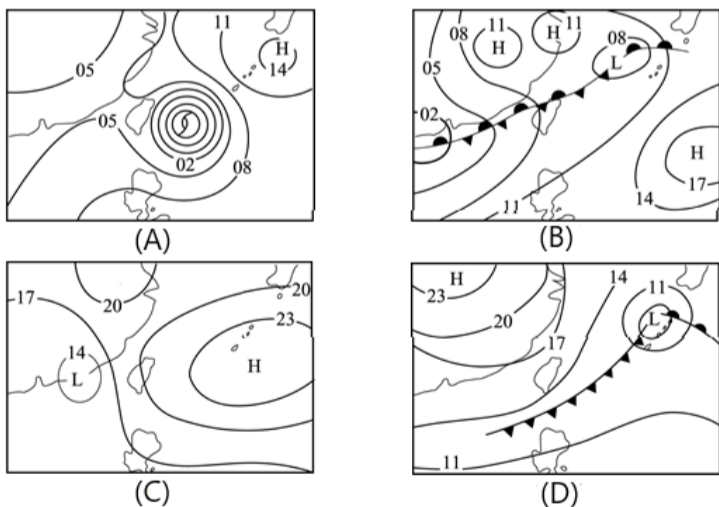

二、題組

※ 附圖為簡易世界地圖，請回答下列問題：

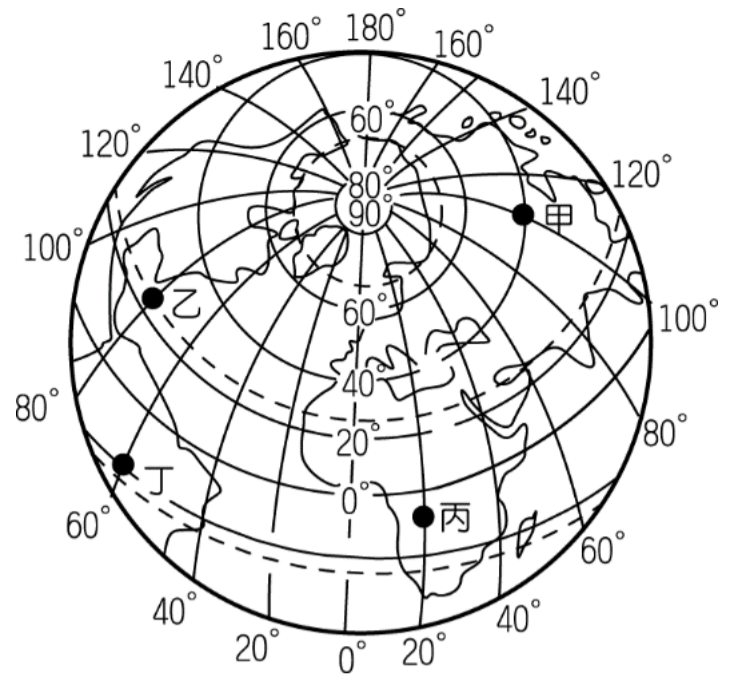

33. 圖中所有「東西向」及「南北向」的圓弧線分別名稱依序為下列何者？

(A) 緯線、經線 (B) 經線、緯線
(C) 本初經線、國際換日線 (D) 赤道、本初經線。

34. 下列哪些地點和臺北的季節變化時間最一致？

(A) 甲乙 (B) 乙丙 (C) 丙丁 (D) 甲丁。

35. 圖中「乙地」所在的位置是下列何者？

(A) (60°W, 23.5°N) (B) (20°E, 0°)
(C) (80°W, 23.5°N) (D) (100°E, 40°N)。

※ 附圖為一等高線地形圖。請問：

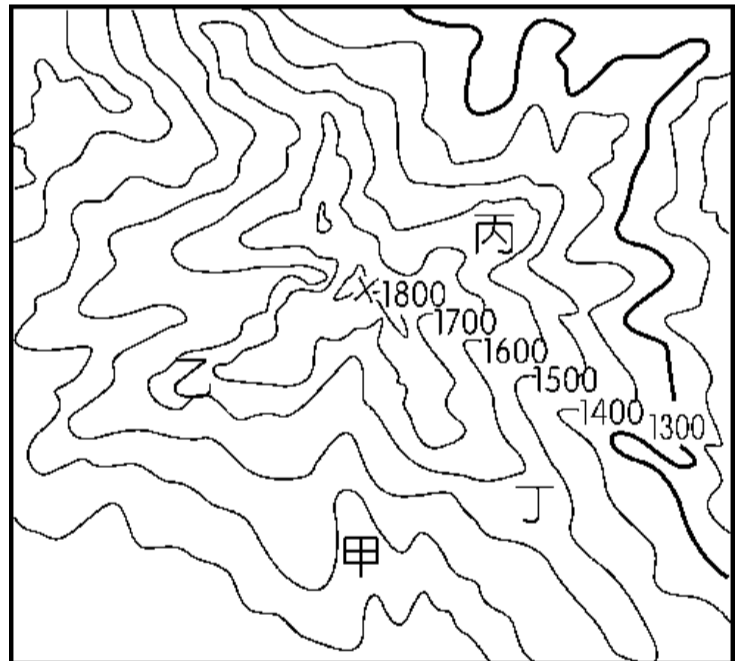

36. 甲、乙、丙、丁四個點，哪一個有河流流經？

(A) 甲 (B) 乙 (C) 丙 (D) 丁。

37. 圖中最高點的高度應為多少公尺？

(A) 2,000 公尺 (B) 1,910 公尺
(C) 1,810 公尺 (D) 1,780 公尺。

※ 池上鄉的主要地形為河流沖積而成的平原，西有中央山脈，東有海岸山脈，土壤肥沃、灌溉水源充足，造就了聞名全國的優質池上米，池上便當也廣受消費者的歡迎。請回答下列問題。

38. 根據上文判斷，池上鄉位於下列哪一個地形區內？

(A) 宜蘭平原 (B) 花東縱谷平原
(C) 嘉南平原 (D) 屏東平原。

39. 池上鄉境內有斷層帶經過，在當地常見因斷層活動造成的房舍裂縫、道路裂痕等現象，證明板塊活動的存在。請問池上鄉東西兩側的海岸山脈及中央山脈分別屬於下列哪一板塊？
- (A)太平洋板塊、歐亞板塊
 (B)菲律賓海板塊、印澳板塊
 (C)菲律賓海板塊、歐亞板塊
 (D)歐亞板塊、菲律賓海板塊。

※ 附圖為臺灣海岸分布圖。請問：

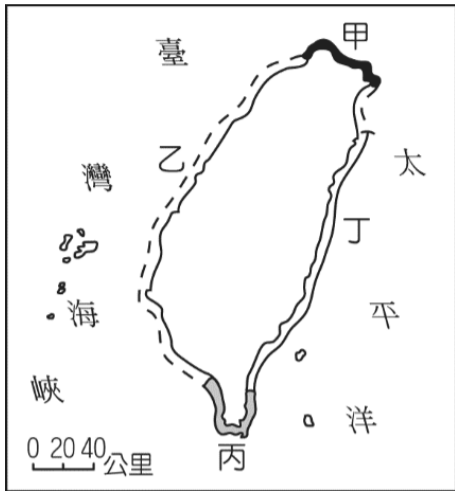

40. 下圖為臺灣某處海岸的觀光地圖，由圖中凹凹凸凸的海岸線和「鼻頭角」、「三貂角」、「澳底」等地名推測，這一處海岸應是位在圖中的哪裡？
- (A)甲岸 (B)乙岸 (C)丙岸 (D)丁岸。

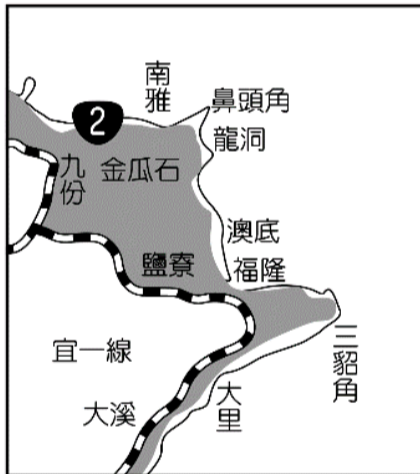

41. 附圖為 17 世紀時台江內海的示意圖，以圖中資料判斷，這一處海岸應是位在圖中的哪裡？
- (A)甲岸 (B)乙岸 (C)丙岸 (D)丁岸。

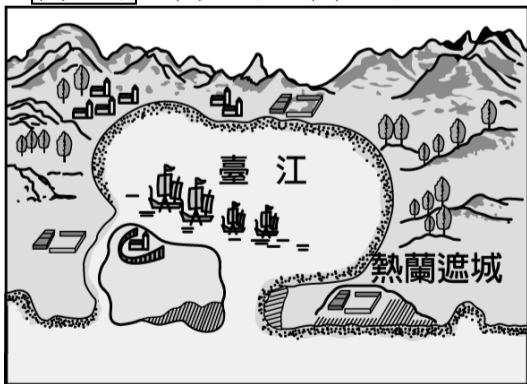

42. 承上題，以圖中資料判斷，船隻所在的海岸類型為何？
- (A)沙洲 (B)潟湖 (C)岬角 (D)礁岸。

※ 臺灣周邊的離島共有 80 多個，涵蓋各種不同類型的島嶼，因此觀光資源相當豐富。附圖為臺灣周邊主要島嶼分布狀況。請問：



43. 請問下列何者為甲島形成島嶼的主要因素？
- (A)海水面上升，陸地下沉 (B)板塊擠壓
 (C)珊瑚礁露出海面 (D)河川堆積沙洲。
44. 丁島因貌似動物外型而命名，並以海底溫泉聞名，請問下列哪一選項中的島嶼成因與該島相同？
- (A)丙戊 (B)戊庚 (C)庚己 (D)己辛。
45. 請問圖中哪一個島嶼以柱狀玄武岩的獨特景觀聞名全臺，每年夏季吸引許多觀光客前往旅行？
- (A)甲 (B)丙 (C)戊 (D)庚。

※ 臺灣水庫淤積嚴重，目前平均淤積量約為 30%，霧社水庫更是高達 60%，嚴重影響蓄水及供水能力。

各大水庫淤積狀況一覽表				
水庫名稱	總容量 (立方公尺)	有效容量 (立方公尺)	淤積率	水庫年齡
石門水庫	3億	2億123萬	33%	51歲
曾文水庫	7億	4億7330萬	32.4%	42歲
南化水庫	1億5000萬	9793萬	34.7%	22歲
霧社水庫	1億4600萬	4726萬	67.6%	56歲

資料來源：水利署 製表：記者蔡穎

46. 請問台灣水庫淤積情形如此嚴重，與下列何者最不相關？
- (A)降水強度大
 (B)河川坡陡流急
 (C)板塊交接處地質脆弱
 (D)水庫集水區興建過多的攔砂壩。
47. 位在日月潭著名的九蛙疊像，是中部水情的指標，當 9 蛙中跑出了 7 蛙，代表日月潭的蓄水量跌破 90%，請問何時最可能看見完整 9 蛙露出水面？
- (A)3-4 月 (B)5-6 月 (C)7-8 月 (D)9-10 月。
48. 下列哪一項作為最有助於解決水庫淤積，延長水庫壽命？
- (A)河口濕地加強環境保育
 (B)水庫集水區加強水土保持
 (C)禁止沿海居民超抽地下水
 (D)改善市區下水道污水處理系統。

※ 附圖為某河川水系分布圖，根據此圖回答下列問題：

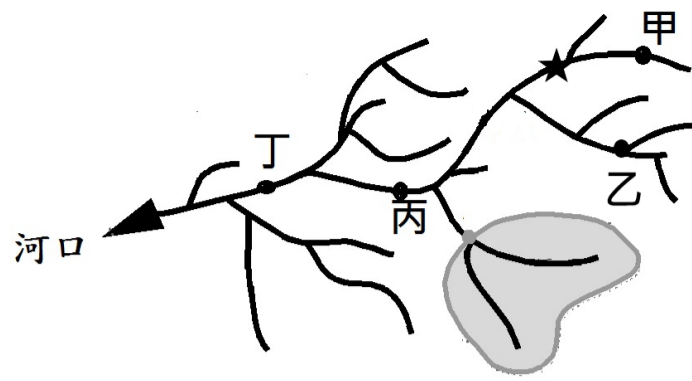

49. 甲乙丙丁四點何地水流量最大？
 (A)甲 (B)乙 (C)丙 (D)丁。
50. 若打算於★處興建水庫，何處最需加強水土保持與水質管理？
 (A)甲 (B)乙 (C)丙 (D)丁。
51. 圖中灰色區塊代表的是甚麼水文概念？
 (A)水系 (B)流域 (C)集水區 (D)分水嶺。

臺北市立興雅國中 112 學年度第一學期七年級公民科補行評量講義

臺北市立興雅國民中 7 年級 112 學年度第 1 學期 社會科第 1 次段考題與答案

選擇題

1. 有關我國「國民」與「公民」之間的差異，下列說明何者正確？
(A)只有國民是具有我國國籍者
(B)公民是指經由官方審核，歸化為我國國籍者
(C)公民比國民多了可行使參政權
(D)不論國民或公民，都具有年齡門檻的限制
2. 下圖為我國政府為了振興旅遊而祭出的政策，請問下列何人最可能符合優惠資格？

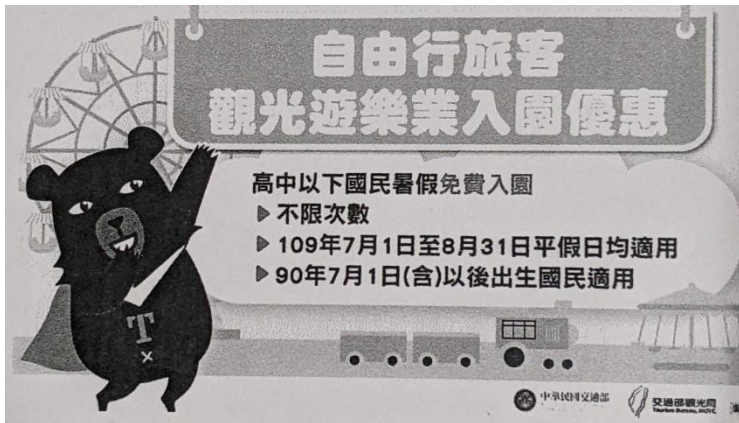

- (A)父母都是美國籍在台灣出生的亞歷山大
(B)嫁給德國人的小玲，現已取得德國國籍
(C)與台灣人結婚已經五年的美國公民約翰
(D)父母都是中華民國籍在日本出生的恩熙
3. 阿建在電視上看到一則新聞：
聯合國人權理事會在日前的一場月會上，聯合國觀察組織執行長諾爾（Hillel Neuer）指出新疆集中營的真相，竟遭中國代表多次大聲拍桌子干擾，強烈要求對方「馬上停止發言」。大會主席起初毫不理會中國代表的抗議，讓諾爾繼續發言，但中國代表仍不斷大聲拍桌，讓主席氣得當場怒斥「講者本來就可以提到特定國家的狀況」，警告中方不要再無故干擾會議。請問：上述中國代表的表現，顯示何項現代公民應具備的基本德性有待加強？
(A)參與公共事務 (B)遵守法律規範
(C)和平尊重包容 (D)理性思考批判
4. 大仁和媽媽在士林夜市買了雞排，開心地搭捷運回家，大仁聞到陣陣雞排香味，忍不住要拿出來吃，媽媽告誡他，捷運有車廂內不得飲食的相關規定，

請忍到下車後離開管制範圍再吃。請問：上述媽媽的態度，符合現代公民應具備的何項基本德性？

(A)和平尊重包容 (B)遵守法律規範

(C)理性批判思考 (D)捍衛公平正義

5. 「女子無才便是德，女孩子讀什麼研究所，趕快去結婚比較實在」以上是今年千束連假返鄉探親聽到長輩之間的談話。請問上述的內容可能顯示了何種概念？

(A)性騷擾 (B)性別歧視

(C)性別刻板印象 (D)性侵害

6. 在台灣，原住民人口約只有 57 萬人，而原住民學生的學習資源也相對處於弱勢。因此為了保障其入學權益，教育部延續「原住民學生升學優待及原住民公費留學辦法」的立法精神與作法，在入學人數上額外錄取 2 % 的原住民名額且凡取得「族語認證」的學生可以加分 35 %，沒有取得的學生則加分 10 %，有利於取得族語認證的學生，同時也鼓勵學生學習原住民傳統文化及語言。請問：上述的做法是何種公民基本德性的展現？

(A)參與公共事務 (B)捍衛公平正義

(C)和平尊重包容 (D)遵守法律規範

7. 新冠肺炎(COVID-19)疫情爆發時，因應國內疫情警戒升級，為了控制疫情，降低群聚感染之風險，自 110 年 5 月 19 日(三)起全國各級學校及公私立幼兒園停止到校上課。但卻有網友在網路上散佈錯誤的停課或開課日期，假消息經由資訊媒體快速轉發，使得許多民眾有錯亂的狀況產生，因此教育部發文澄清為假消息。請問：民眾未經判斷就散布網路上的訊息，此舉是缺乏何項現代公民基本德性？

(A)參與公共事務 (B)遵守法律規範

(C)理性思考批判 (D)和平尊重包容

8. 讀書會主持人將以下資料發給成員。依照內容判斷，讀書會今天要探討的議題應與何者最相關？

◎學校體罰學生

◎黑奴被當成商品販賣

◎公司要求懷孕女性離職

(A)法律的制定與適用 (B)學校教育的影響力

(C)工業化的生產方式 (D)保障人權的重要性

9. 小花的日記上紀錄「今天去面試工作，可以感覺到面試官對身心障礙者的刻意刁難與歧視。雖然我的右臂不健全，但我仍有工作能力，與人善意互動，為自己的未來不斷努力學習。希望能快點找到工作。」下列哪個敘述最符合上述情形？

(A)杜絕性別歧視，才能使女性安心在職場上工作

(B)應該活到老學到老，才不會被社會所淘汰

(C) 每個人都有人性尊嚴，應該享有平等的權利

(D) 立即立法制止種族歧視，尊重各種族間的平等

10. 新聞報導：約旦多數學校因為新冠疫情而關閉了近 11 個月，影響到兒童與青少年的學業，且只有不到三分之一的孩子能在家中連上網路，因此遠距教學在這裡難以發展。加上疫情導致貧窮率上升，愈來愈多孩子需要賺錢分擔家計，回到學校的夢想已變得遙不可及。請問：上述報導中，有關約旦學童的人性尊嚴敘述何者正確？

(A) 生命安全遭到嚴重侵犯

(B) 缺乏受教權利與自我決定的機會

(C) 缺乏身為人應有的基本生存條件

(D) 身體的完整受到妥善地保護

11. 二次世界大戰時，希特勒以種族優劣為由，大規模迫害數百萬的猶太人，當時一位勇敢的波蘭護士藉職務之便，偷偷幫助約 2500 個猶太兒童逃離，即使之後遭酷刑造成雙腿殘廢，她也沒有透露任何一個兒童的下落。在她眼中，每個人的生命都是相同可貴的，不論你是波蘭人、猶太人還是德國人。請問：根據上文，波蘭護士的作法彰顯了下列何種意義？

(A) 人權應超越種族受到同等保障

(B) 劣等文化較難與優等文化競爭

(C) 維護身心障礙者應享有的人性尊嚴

(D) 追求性別平權是普世價值

12. 下列哪一張圖與維護性別平等最相關？



(A)



(B)



(C)



(D)

13. 柔柔正在研究一則「性騷擾」的案例，因此上網搜尋適用該案例的法條，如

下所示。請問：柔柔研究的案例應為下列何者？

法規名稱：《性別平等教育法》

修正日期：民國 102 年 12 月 11 日

第 1 條：為促進性別地位之實質平等，消除性別歧視，維護人格尊嚴。

- (A) 女同事收到男同事傳來的黃色笑話簡訊
- (B) 民眾在乘坐手扶梯時遭陌生男子襲胸
- (C) 求職者被張姓主管施以鹹豬手
- (D) 校隊教練不當碰觸女學生身體

14. 性騷擾的防治需要全民動員。依照附圖對話判斷小茹和小芳與其男老闆之間的狀況應可依下列何法來處理？



- (A) 《性騷擾防治法》
- (B) 《公民投票法》
- (C) 《性別平等教育法》
- (D) 《性別工作平等法》

15. 以下四句常見用語，何者具有性別刻板印象？

- (A) 女生就是細心
- (B) 年輕人就是年輕人
- (C) 有錢就是任性
- (D) 知識就是力量

16. 1948 年聯合國發表哪一文件，列舉出人權的具體內涵？

- (A) 《世界人權宣言》
- (B) 《中華民國憲法》
- (C) 《性別工作平等法》
- (D) 《性騷擾防治法》

臺北市立興雅國民中學 112 學年度第一學期七年級社會科第二次評量解答

9 10

A D

11 12 13 14

D B D C

38 39 40

D D B

41 42 43 44 45 46

B D B D B D

9.家長是孩子最親近的人，也是孩子成長階段待在一起最久的人，因此「孩子的品格或是習慣就是家長的縮影」，請問下列哪項敘述所指的家庭功能與上段話隱含的家庭功能相同？

(A) 小興以「傳播媒體之影響」作為探討「家庭功能的變遷」因素的公民科報告

(B) 政府推出「青銀共居」政策，可以解決銀髮族獨居風險並緩和青年人住屋問題，進而實踐跨世代共融與共享經濟的理念

(C) 中央政府擴大不孕症治療補助方案，只要夫妻雙方有一方具有我國國籍，且妻子年齡未滿 45 歲，即可申請補助

(D) 有首歌的歌詞內容：「我想要有個家，一個不需要華麗的地方，在我疲倦的時候，我會想到它；我想要有個家，一個不需要多大的地方，在我受驚嚇的時候，我才不會害怕」。

10. 政府透過修法推動家庭平權，父母與子女的權利義務關係也隨著調整。請問下列有關家庭平權的敘述何者正確？

(A) 夫妻離婚時，子女的親權歸屬，由雙方依夫妻的最佳利益進行協議

(B) 依法不論男女都可平等繼承遺產，即使子女對父母惡意棄養，但基於平等原則，該子女仍得繼承遺產

(C) 夫妻財產於婚內由丈夫支配，夫妻離婚，財產則歸屬妻子

(D) 配偶間、父母與子女之間互負扶養義務。

11. 附圖是方小興與吳小雅的結婚囍帖，請問從圖中判

斷，方小興與吳小雅結婚後，方大昇與劉星兩人的親屬關係與下列哪一組相同？

- (A) 方小興與吳小雅的伯母
- (B) 方小興與吳小雅的外婆
- (C) 吳小雅與方大昇
- (D) 方小興的妹妹與吳小雅的姊姊。

12. 承上題，方小興和吳小雅很喜歡孩子，婚後兩人生下方可愛，並另外「收養」了一出生就失去父母的小博，也認好友的孩子小愛為「乾女兒」，請問依此內容，下列敘述何者正確？

- (A) 吳小雅與小愛在法律上具有親子間權利義務關係
- (B) 方可愛與小博兩人，和父母間有相同的權利義務關係
- (C) 方可愛與小博為姻親關係
- (D) 小博長大後想與小愛結婚，依法必須先與養父母終止收養關係才可行。

13. 請問下列關於同學對親屬關係的敘述，何者錯誤？

- (A) 小興：我媽媽與我嬸嬸為妯娌關係
- (B) 小雅：我弟弟是我爸媽收養來的，所以在爸爸去世後，他跟我在遺產分配上的權利是相同的
- (C) 小國：父母與子女的權利義務關係主要規範在《民法》中
- (D) 小中：現在因為工作與消費型態轉變，生產與消費大多在家庭內進行。

14. 請問下列對於家庭的敘述，(甲)家庭是以共同生活為目的(乙)家庭是構成社會的最基本單位(丙)親子間互有權利義務關係(丁)家庭是個人最早接觸的團體(戊)唯有基於血緣才能構成家庭(己)家庭對個人發展與社會穩定有密切的關係(庚)面對社會的轉變，家庭的功能都可被政府機構與傳播媒體所取代；哪個選項的組合中為錯誤的內容？(A) 甲丙 (B) 丁庚 (C) 戊庚 (D) 乙戊。

(五) 台灣老化速度飛快，已於民國 85 年邁入「高齡化社會」，並於民國 110 年老年人口占總人口比率超過甲%，進入「高齡社會」；國發會預估，我國

老年人口占總人口比率將於民國 114 年，較原預測提前一年進入超高齡社會，更推估民國 159 年會上升至 41.6%，亦即十人當中，就有四名超過 65 歲以上老人。

「人口高齡化，意味著青壯人口負擔將愈來愈重，民國 109 年台灣每 4.5 個青壯年扶養一個老人，到民國 129 年每二個壯年負擔一個老人，到民國 159 年每 1.2 位青壯年即需揹負一位老人。」

38.依上文，請問下列何者非人口老化所造成的影響？

- (A) 醫療資源需求增加 (B) 壯年人口負擔加重
- (C) 老人福利支出增加 (D) 退休年齡提早。

39.根據上文畫線部分判斷，請問若要改善此趨勢發展，下列何項措施最能解決也最為可行？

- (A) 鼓勵組成聯合家庭型態，使更多家庭成員相互協助
- (B) 培訓居家看護人員，協助照顧高齡者
- (C) 延後退休年齡，鼓勵老人重返職場
- (D) 提供良好育兒環境，提高生育率。

40.請問依聯合國的規定，文中甲%應填入下列何者？

- (A) 7% (B) 14% (C) 20% (D) 25%。

(六) 翰翰 五年前與已有孕在身的的第一任妻子美美結婚，並帶著 60 幾歲的父母親至台北共同生活，然而美美在生下與翰翰愛的結晶—小瑞後，性情大變，沉迷於賭博並酗酒，經常在喝醉且趁翰翰在外上班時，無視公婆的哀求，將年僅不到 1 歲的小瑞關在陽台外，甚至施加暴力。於是婚姻維持不到一年，翰翰便訴請離婚獲准，並同時向【A 機關】提出保護令的聲請，並也針對美美對小瑞的暴力行為，聲請停止美美對小瑞行使親權。離婚後的翰翰獨自帶著小瑞離開台北，南下至台中定居。去年翰翰與同樣也離過婚的佳佳再婚，於是翰翰夫妻二人與帶著小瑞，與佳佳和前夫所生的女兒小恩，展開一家四口的幸福生活。而今年翰翰與佳佳也開心的迎接他們剛出生的小寶寶，家庭成員增為五口人。「此外翰翰始終掛念年邁且想念孫子的父母親，所以於前陣子將父母親安頓至買在家附近的一間房子，以便就近關心他們且可時常見面」。

- 41.依上文所述，請問小瑞在成長過程中依序經歷了下列哪些家庭型態？（甲）擴展家庭（乙）重組家庭（丙）單親家庭（丁）折衷家庭（戊）隔代教養家庭（己）兩地家庭。
- （A）戊丙甲（B）丁丙乙
（C）丁戊乙（D）戊己丁。
- 42.依上文內容判斷，請問小瑞與誰屬直系血親？
- （A）佳佳（B）小恩（C）小寶寶（D）奶奶。
- 43.請問文中的【A 機關】為下列何者？
- （A）警察局（B）法院（C）社會局（D）縣（市）政府。
- 44.請問翰翰提出「保護令的聲請」與聲請停止美美對小瑞行使親權的行為，兩者依序屬何項法律？
- （A）《家庭暴力防治法》/《家庭暴力防治法》
（B）《民法》/《民法》
（C）《民法》/《家庭暴力防治法》
（D）《家庭暴力防治法》/《民法》。
- 45.請問文末「」中的這段話，可顯示下列哪些家庭功能？（甲）生育功能（乙）經濟功能（丙）保護與照顧功能（丁）教育功能。
- （A）乙（B）乙丙（C）乙丙丁（D）甲乙丙丁。
- 46.請問下列關於本文的說明何者錯誤？
- （A）小瑞成年後可依法請求【A 機關】免除或減輕扶養美美的義務
（B）法院可依法停止美美對小瑞的親權
（C）假若翰翰要收養小恩，聲請收養認可的機關與【A 機關】相同
（D）佳佳與小瑞在法律上為擬制血親

26 27 28 29 30

A D B B B

31 32 33 34 35

A B C B C

36 37 38

C D B

49 50

C C

25. 下列敘述何者正確？ (A)現今社會中的師生關係應站在平等關係上良性互動 (B)老師只能傳授課本知識，對於學習成長沒有其他幫助 (C)現今傳播媒體已經可以取代老師的所有工作 (D)所謂師生的平等就是師生之間可以沒大沒小不尊重

26. 下列關於霸凌的敘述，何者正確？ (A)言語上的謾罵也會構成霸凌行為 (B)只會發生在師生之間 (C)屬於偶發事件 (D)是開玩笑的行為，不會觸犯法律

27. 木可國中正在舉辦學生自治會會長選舉活動，一年 10 班正開會討論需要改善的建議事項。下列哪位同學的建議最適合由學生自治決定？ (A)增加每週體育和家政課的節數 (B)舉辦學生騎機車環島旅行的活動(C)為同學們聘請宅男女神當任課老師 (D)爭取校慶海報由學生設計後票選決定

28. 班會在討論事項時，大多進行投票表決。下列敘述何者正確？ (A)對於表決結果不服時，可要求重新表決(B)沒投票或投廢票的人，也必須遵守表決結果(C)尊重多數，服從少數(D)導師在班會時是不能講話的

29. 討論班遊地點時，若有三個選項，表決結果為其中兩項相同票數，請問主席應如何處理？ (A)應用抽籤的方式決定(B)應由主席參與表決後依多數決決定 (C)將相同票數的兩個選項再次進行表決(D)票數相同時，由導師決定結果

30. 學生自治在推廣自治活動前也有一些條件需要達成，關於學生自治的實施步驟，下列順序何者正確？

(A)推展各項自治活動→制定自治規範→成立自治組織 (B)組織班會→制定班級

公約→討論班級事務 (C)成立學生社團→舉辦社團活動→制定社團組織章程

(D)制定自治規範→成立自治組織→推展各項自治活動

31. 下列哪些事件在開班會中發生，可提出「秩序問題」？甲、校狗小黑闖入教室造成混亂；乙、同學三兩成群聊天、玩手機；丙、討論跨年活動表演節目，有人提議班遊地點；丁、教室突然停電，伸手不見五指；戊、主席採「先提名後表決」方式進行表決 (A)丙戊 (B)甲丁戊 (C)乙丁 (D)甲乙丙

32. 下列有關聯合國兒童權利公約以及兒童四大權利的相關敘述，何者正確？(A)兒童權利公約所指的兒童是未滿 12 歲者 (B)兒童享有基本的生存權，包括學校設置保健室提供校園醫療服務 (C)學校宣導反霸凌、性騷擾等相關觀念，維護兒少的發展權，讓兒少能接受基本教育 (D)成立社團及班會活動可讓兒童表達意見，不受到任何形式的剝削或疏忽照顧

33. □□是原住民族文化與認同的根源、生產與分配的單位，也是自治的基礎。請問：□□指的是下列何者？

(A)族會 (B)祖靈 (C)部落 (D)族群

34. 新聞媒體報導：有原住民因使用槍枝狩獵保育類動物而遭到判刑。雖然法律是具有強制力的規範，但若與原住民族傳統狩獵文化發生衝突時，兩者間的矛盾應如何解決？(A)法律不能剝奪人權，應允許原住民族無限制進行狩獵 (B)原住民族應與政府協調溝通，尋求法律與傳統之間的平衡 (C)原住民族應發動抗爭廢除法律，爭取特權以維護傳統狩獵文化 (D)法律之前人人平等，政府不應允許原住民族持有任何槍枝 35. 據新聞報導：「台灣平埔族推動正名運動多年卻遲遲無法正名。西拉雅族各部落組織代表在廣場前抗議，要求政府兌現承諾，及早完成台灣族群及歷史的公平正義。」上述原住民是以何種方式解決問題？

(A)製造族群對立凸顯正名訴求 (B)發起革命推翻政府的施政(C)透過公民參與的方式表達訴求 (D)利用媒體傳達對自己有利的言論 36. 瓦歷斯先生任職於原住民族委員會，下列對於他所負責業務的說明何者正確？(A)由政府派遣原住民部落領袖，便於政府管理 (B)召開部落會議，提倡部落經濟發展 (C)振興部落傳統文化，凝聚族人的向心力(D)建議停辦豐年祭典，促進部落現代化

37. 排灣族萬安部落設置專門廚房，招募志工幫部落老人準備便當，改善長者的飲食品質，讓大家感受滿滿的愛與關懷，應與「原住民族部落活力計畫」的

哪一項目標相同？ (A)落實部落會議組織，奠定原住民族自治基礎 (B)營造民族生活環境，建構部落安全場域(C)回復共工共耕文化，減少貨幣依賴 (D)強化生活照顧功能，推動健康部落生活

38. 人文期刊登載一篇論述，如下所示。依照內容判斷，作者認為若要解決原住民族語的危機，首要之務應為下列何者？

★原住民族語面臨的困境：原住民族語正在慢慢消失。

造成這個現象的環境因素，應與社會變遷有關。原住民族離開部落謀生，日常生活自然深受周遭主流文化的影響。但身為原住民族，必須清楚了解自身角色對母語傳承的重要性，才能當仁不讓擔負起延續傳統文化的重大使命

(A)提升教育水準 (B)認同自身文化 (C)爭取法律保障(D)

融入漢人社會

※【題組】泰雅族司馬庫斯部落位於新竹縣尖石鄉，自 1993 年對外公布「巨木群」，吸引遊客陸續到來，旅遊與觀光慢慢成為部落族人收入的重要來源。然而，司馬庫斯部落的觀光商機，卻成為財團、黑道覬覦的目標，部落內部也因利益分配問題而衝突不斷。因此，司馬庫斯部落不斷討論部落的未來，最終在 2004 年確定「土地部落共有共管」的方向，由部落族人共同規畫土地的使，集體決定部落發展方向，並建立一套完善的福利制度，實現部落自治。

49. 司馬庫斯部落的「土地部落共有共管」方向，解決了部落面臨的何種挑戰？ (A)傳統文化的斷層 (B)部落經濟的停滯 (C)傳統領域的保護 (D)文化與法律的衝突。

50. 司馬庫斯部落 75%居民參與此計畫，共同經營部落特色，並使泰雅族文化、產業、經濟能夠再興，以上稱為什麼？ (A)原住民族委員會 (B)社區營造 (C)部落營造 (D)原住民族運動